

# Организация инженерного документооборота как способ управления бизнес-процессами BIM-проекта

Докладчик: Ельфимова Анастасия  
бизнес-аналитик  
«ТЕКТА GROUP»



# ТЕКТА GROUP

1,2 млн  
кв. м  
Портфель  
проектов

6160  
квартир  
реализовано

Более 30  
проф.премий  
и наград

900 000  
кв. м  
введено в  
эксплуатацию  
в 2013–2017  
годах

48 га  
площадь  
застраиваемых  
территорий

Честность Понимание деталей Открытость Клиентоориентированность  
Открытость Ответственность Осознанность Понимание деталей  
Вовлеченность Честность Ответственность Открытость Вовлеченность  
Ответственность Осознанность Вовлеченность Честность  
Клиентоориентированность Понимание деталей Осознанность  
Клиентоориентированность

## СТРОИМ ЛУЧШЕЕ НА КАЖДОЙ ПЛОЩАДКЕ!

# Роль инженерного документооборота в системе BIM

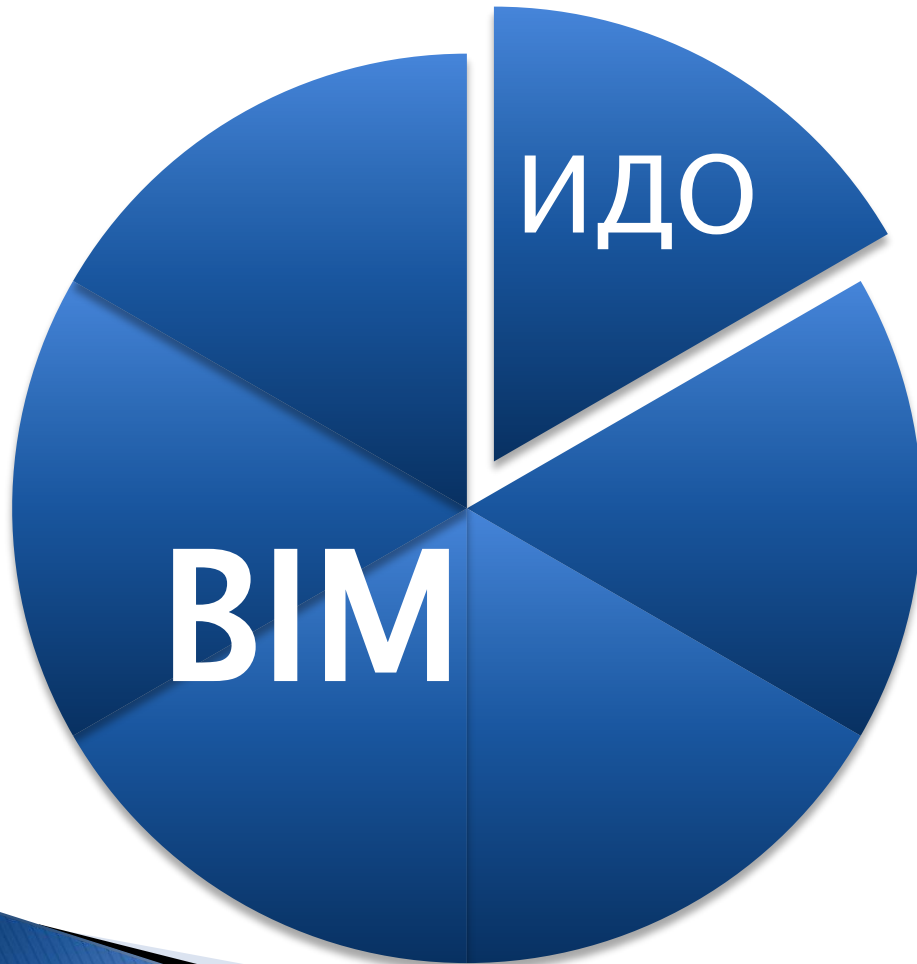

- ❑ Коллективная разработка проекта
- ❑ Назначение параметров доступа к разделам проекта
- ❑ Автоматизированное согласование документации
- ❑ Централизованное хранение файлов проекта и BIM-моделей
- ❑ Управление процессами контроля выдачи заданий

# Бизнес-процессы BIM-проекта

- ❑ Согласование плана реализации BIM-проекта
- ❑ Работа с моделью
- ❑ Проверка модели
- ❑ Согласование и утверждение документации

# Согласование плана реализации BIM-проекта



## Участники бизнес-процесса:

- ❑ Технический заказчик
- ❑ Архитектурно-проектное бюро

# Работа с моделью

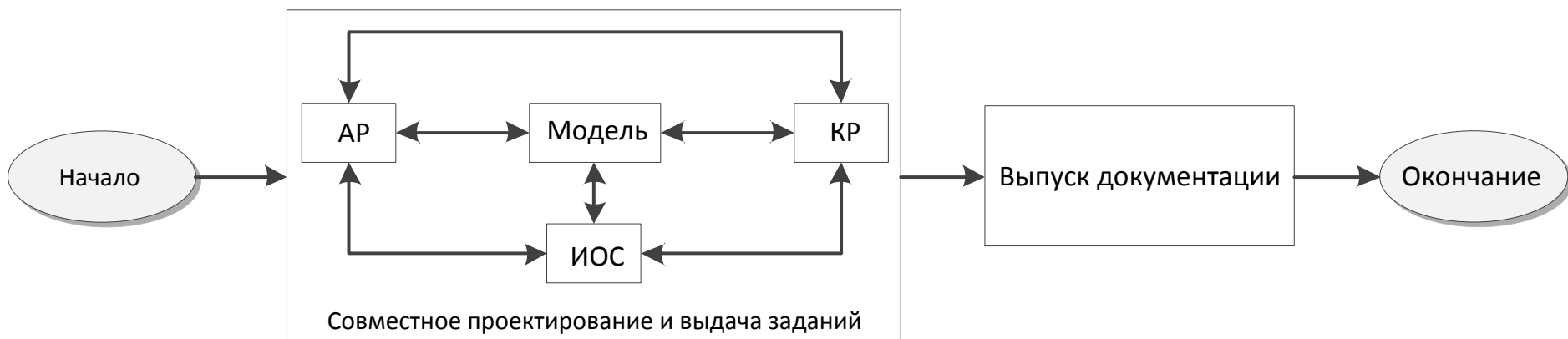

## Участники бизнес-процесса:

- ❑ Архитектурный отдел АПБ
- ❑ Конструкторский отдел АПБ
- ❑ Инженерный отдел АПБ

# Проверка модели

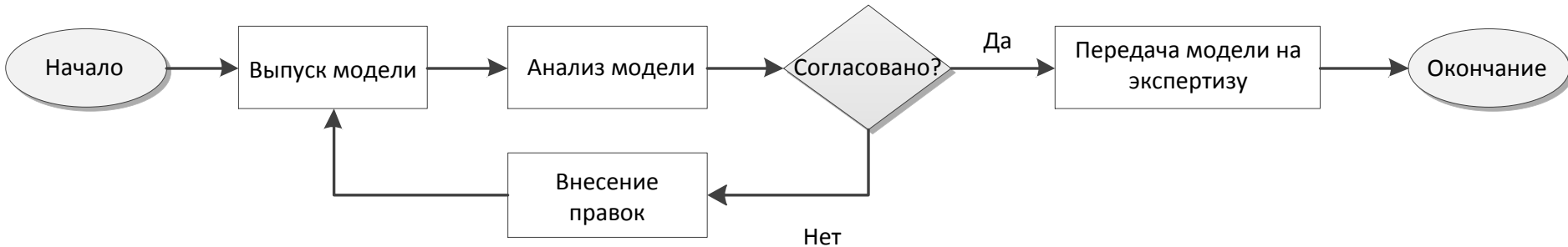

## Участники бизнес-процесса:

- ❑ Архитектурно-проектное бюро
- ❑ Аналитик BIM-модели

# Согласование и утверждение документации

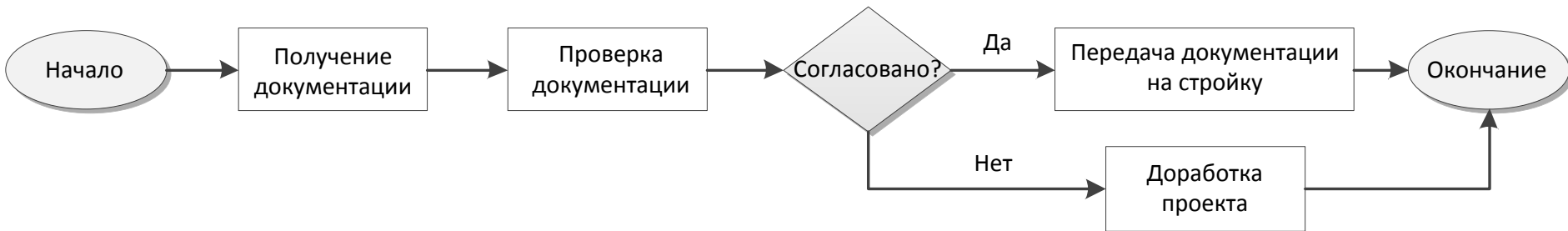

## Участники бизнес-процесса:

- Технический заказчик
- Архитектурно-проектное бюро
- Производственно-технический отдел



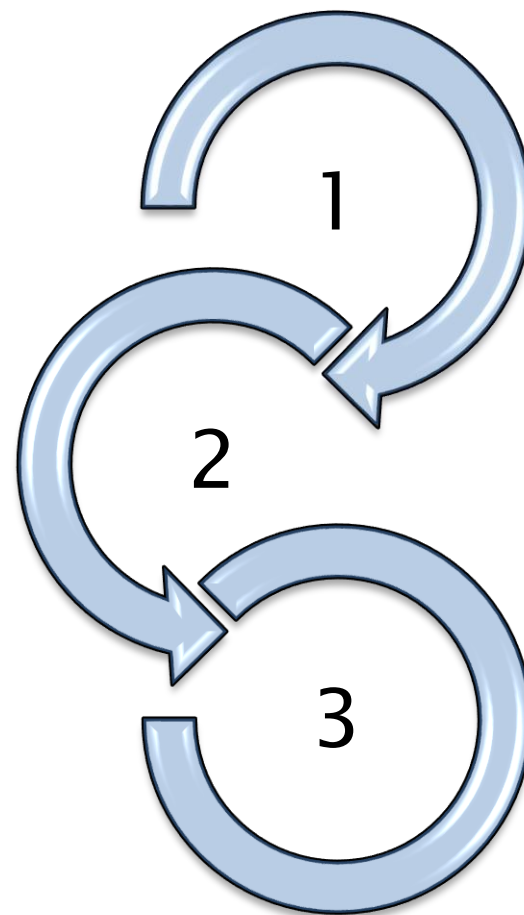

# Жизненные циклы для управления бизнес-процессами BIM-проекта

- Жизненный цикл по согласованию плана реализации BIM-проекта
- Жизненный цикл по выдаче заданий между смежными отделами
- Жизненный цикл по организации совместной работы смежных отделов и обмену информацией между ними
- Жизненный цикл по анализу модели, согласованию и утверждению рабочей документации
- Жизненный цикл по работе с отчетами о проверке модели

# Управление БП согласования плана реализации BIM-проекта

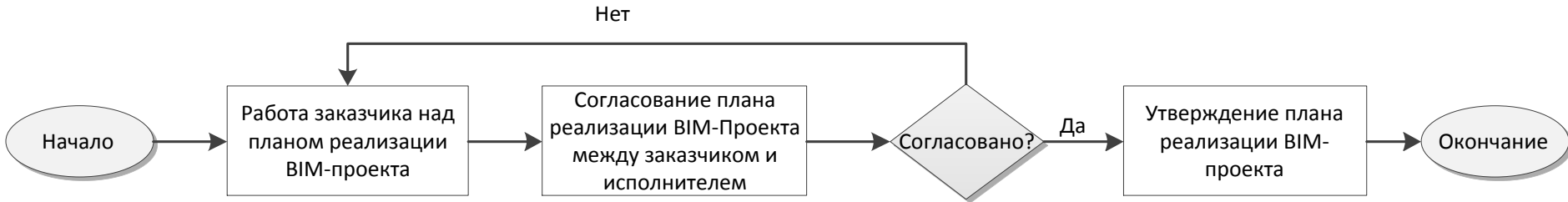

# Управление БП работы с моделью

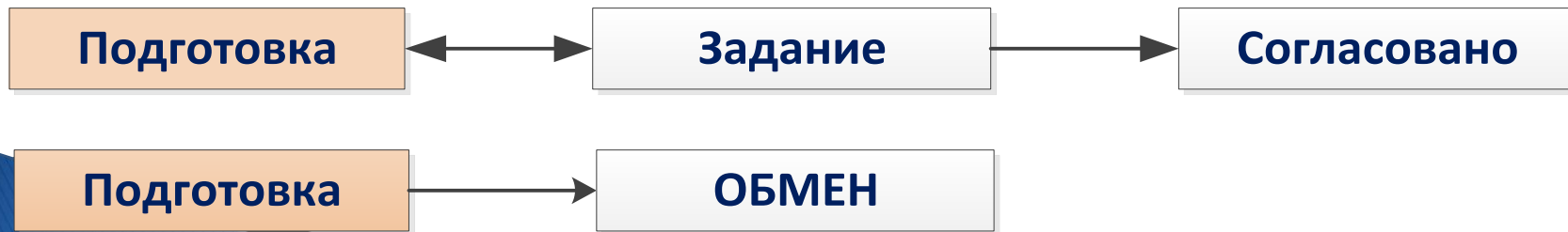
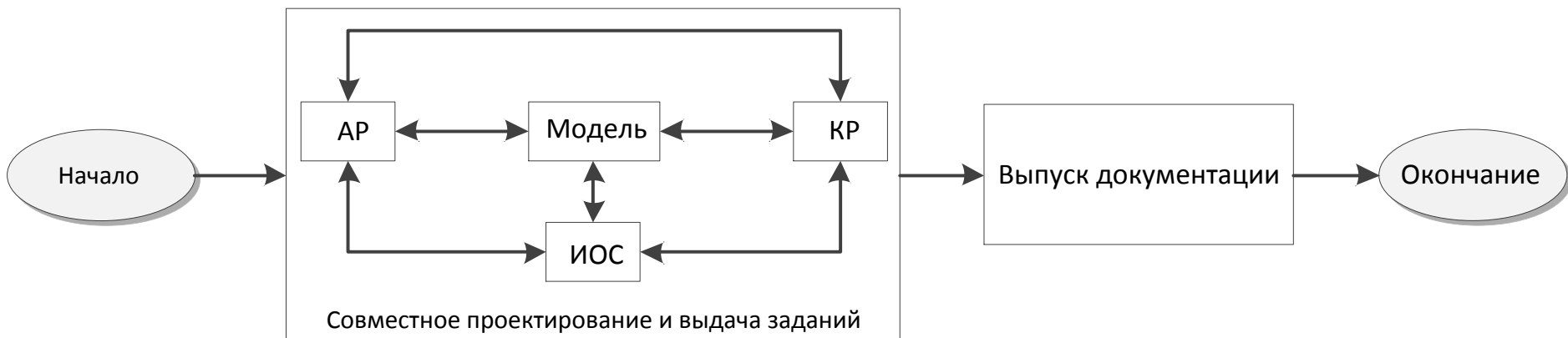

# Управление БП проверки модели и согласования рабочей документации

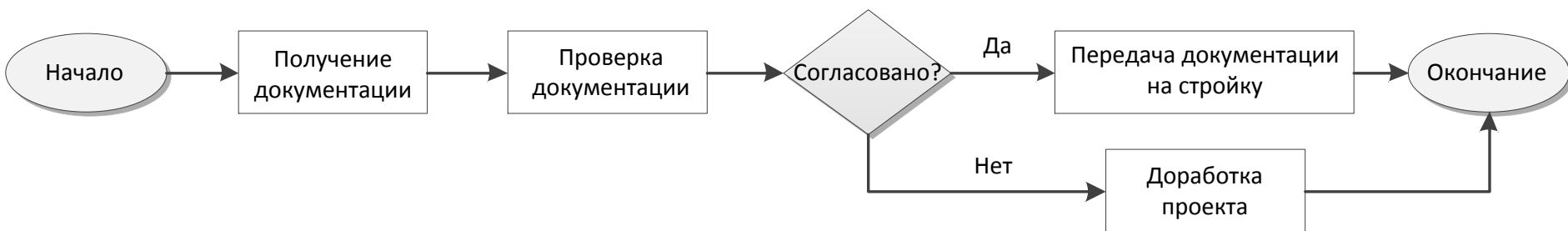
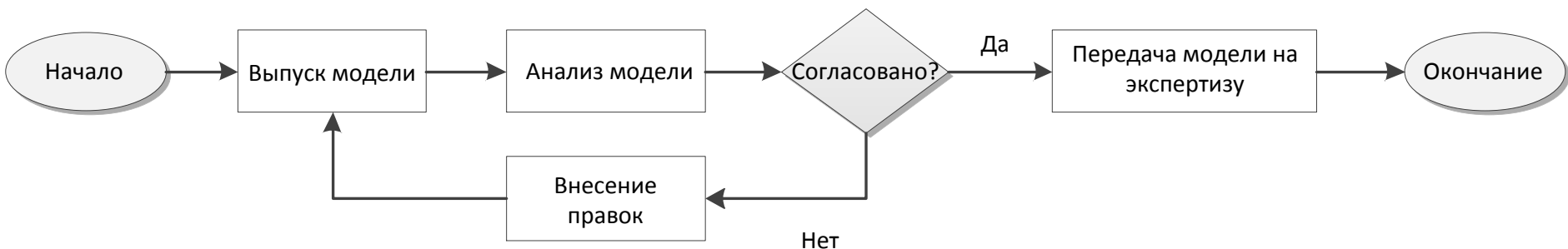

# Управление БП проверки модели и согласования рабочей документации

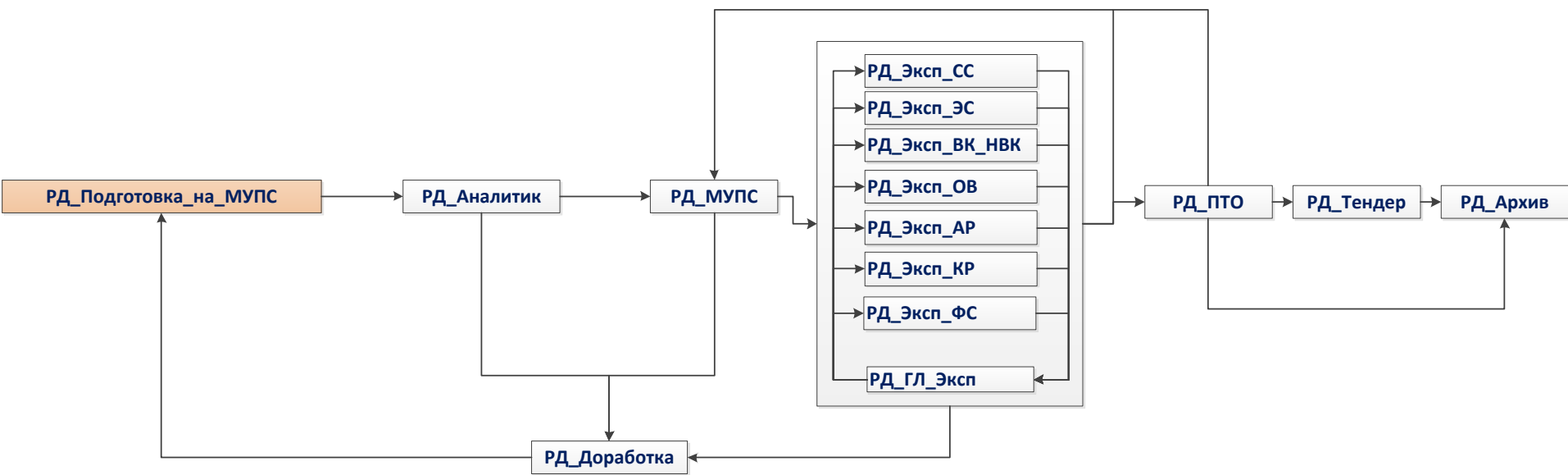

# Управление БП проверки модели и согласования рабочей документации



# Преимущества инженерного документооборота в BIM-проекте

**Исчезновение таких проблем, как:**

- ❑ Недоработка документации по причине отсутствия протокола согласования
- ❑ Неэффективная совместная разработка BIM-модели
- ❑ Затраты времени на поиск актуальной версии документации
- ❑ Несвоевременная реакция на изменение статуса документации
- ❑ Потеря документации
- ❑ Невозможность отследить изменение документа
- ❑ Попадание неактуальных данных на строительную площадку
- ❑ Задержки в работе с документацией по причине непонимания статуса согласования



# Спасибо за внимание!

**Анастасия Ельфимова**

Бизнес-аналитик

[elfimova@tekta.com](mailto:elfimova@tekta.com)

[www.tekta.com](http://www.tekta.com)

**8 (495) 797-49-86**